

Z9/15. zasedání Zastupitelstva města Brna  
konané dne 5.3.2024

## 30. Návrh na poskytnutí individuální investiční dotace z rozpočtu města Brna na realizaci busty Ernsta Wiesnera ve vile Stiassni; návrh rozpočtového opatření

### Anotace

Odbor kultury MMB obdržel žádost Židovské obce Brno o poskytnutí individuální investiční dotace ve výši 250 tis. Kč z rozpočtu města Brna na realizaci busty Ernsta Wiesnera ve vile Stiassni. Busta má být slavnostně odhalena v rámci festivalu židovské kultury ŠTETL FEST, který se koná pod záštitou velvyslankyně státu Izrael a primátorky města Brna, dne 31. srpna 2024.

### Návrh usnesení

#### Zastupitelstvo města Brna

- 1. schvaluje**
  - poskytnutí individuální investiční dotace ve výši 250 tis. Kč z rozpočtu města Brna v roce 2024 Židovské obci Brno, se sídlem třída Kpt. Jaroše 1922/3, 602 00 Brno , IČO 49465473, na realizaci busty Ernsta Wiesnera ve vile Stiassni;
  - rozpočtové opatření dle tabulky, z důvodu poskytnutí individuální investiční dotace, která tvoří přílohu č. .... tohoto zápisu;
  - uzavření smlouvy o poskytnutí individuální investiční dotace z rozpočtu města Brna mezi statutárním městem Brnem a Židovskou obcí Brno, se sídlem třída Kpt. Jaroše 1922/3 Brno, Černá Pole, 602 00, IČO 49465473, která tvoří přílohu č. .... tohoto zápisu;
- 2. pověřuje** vedoucí Odboru kultury MMB podpisem smlouvy o poskytnutí individuální investiční dotace

### Stanoviska

Materiál projednala Rada města Brna na R9/071. schůzi konané dne 21. 2. 2024 a doporučila Zastupitelstvu města Brna přijmout výše uvedený návrh usnesení. Materiál byl předložen na 14. zasedání Finančního výboru ZMB konaného dne 28. 2. 2024.

#### Podpis zpracovatele pro archivaci

#### Zpracovatel

Elektronicky podepsáno

**Mgr. Kateřina Vorlíčková**

vedoucí odboru - Odbor kultury

26.2.2024 v 11:48

**Garance správnosti, zákonnosti materiálu**

## Spolupodepisovatel

Elektronicky podepsáno

**Mgr. Jiří Kučera**

vedoucí úseku - 1. úsek

23.2.2024 v 10:48

**Obsah materiálu**

Návrh usnesení	1 - 2
Obsah materiálu	3 - 3
Důvodová zpráva	4 - 5
Příloha (Žádost o individuální investiční dotaci v oblasti kultury z rozpočtu města Brna na rok 2024.pdf)	6 - 8
Příloha (Prilohy ZOB.pdf)	9 - 24
Příloha k usnesení (RO_Inv. dotace z OK na Židovskou obec_busta Wiesner.pdf)	25 - 25
Příloha k usnesení (Návrh smlouvy o poskytnutí individuální investiční dotace Wiesner.pdf)	26 - 42

## Důvodová zpráva

Odbor kultury MMB obdržel žádost Židovské obce Brno o poskytnutí individuální investiční dotace v oblasti kultury ve výši 250 tis. Kč z rozpočtu města Brna na realizaci busty Ernsta Wiesnera. Žádost byla zaevidována pod č. j. MMB/20608/2024.

Podoba busty vzešla z podnětu Židovské obce Brna, architekta Ivana Wahly a z dílny akademického sochaře Jiřího Pliěstika. Bronzový portrét – busta – bude v nadživotní velikosti a bude usazena na štíhlém kamenném soklu z ryolitu (viz příloha). Busta bude zachycovat architekta v jeho středních letech, ve kterých realizoval převážnou část svých prací na Moravě a v Brně. Dílo bude umístěno v zahradě vily Stiassni před kamennou opěrnou zdí, která bude vytvářet přirozené pozadí. S umístěním souhlasila kastelánka vily Stiassni Mgr. Kateřina Konečná, Národní památkový ústav, územní památková správa v Kroměříži, a souhlasné vyjádření poskytla také odborné organizace státní památkové péče (viz příloha).

Architekt Ernst Wiesner, autor vily Stiassni, byl jedním z nejvýznamnějších tvůrců moderní brněnské architektury první poloviny 20. století. Kromě významných vilových objektů byl i autorem mnoha významných veřejných budov (Česká banka Union - Rozhlas, Městské krematorium, Palác Morava atd.). V roce 2021 vznikl za přispění města Brna prostor k umístění stálé expozice, připomínající jednoduchou formou jeho význačná díla, a to právě ve vile Stiassni. Autoři projektu, architekti Rusín a Wahla, se inspirovali Wiesnerovou již zaniklou slavnou kavárnou Esplanade a umístili tak expozici do kavárny, evokující ve vybraných detailech tuto významnou realizaci. Tím započala cesta důstojného připomenutí významu díla architekta Ernsta Wiesnera a vytvoření jeho busty, se záměrem následného umístění do zahrady vily Stiassni, je dalším ze společných kroků.

Žadatel požádal o finanční podporu ve výši 250 tis. Kč. Požadovaná dotace se vztahuje na pokrytí nákladů za materiál soklu, výrobu modelů a odlití do bronzu související s realizací busty Ernsta Wiesnera.

Finanční prostředky ve výši 250 tis. Kč na individuální investiční dotaci budou poskytnuty z rozpočtu Odboru kultury MMB.

Dle návrhu smlouvy o poskytnutí individuální investiční dotace

- lze dotaci použít pouze na úhradu investičních nákladů příjemce přímo souvisejících s realizací busty Ernsta Wiesnera, které příjemci vznikly v období od 01.01.2024 do 31.12.2024 a byly příjemcem uhrazeny do 31. 12. 2024;
- je termín vyúčtování dotace nejpozději do 15. 01. 2025.

Předpoklad realizace busty Ernsta Wiesnera – léto 2024

Materiál byl projednán v Komisi kulturní RMB dne 13. 2. 2024 ve znění předloženém Radě města Brna.

Hlasování Komise kulturní RMB o předloženém návrhu usnesení:

Přítomno: 10 členů – 10 pro, 0 proti, 0 se zdrželi/ze 13 členů

Komise doporučuje ke schválení.

Ing. Stanislav Michalík	Mgr. Ilona Sedláčková	Jiřina Bočková	Kristýna Černá	MUDr. Alena Gruberová	Zdeněk Helbich	-----	Mgr. Miriam Kolářová	Mgr. Monika Lukášová Spilková, Ph.D.	doc. MUDr. Tomáš Skříčka, CSc.	David Řepa	Petr Šafařík	Ing. Jana Bohuňovská	Mgr. Luděk Kocman
Pro	Pro	Pro	Pro	Pro	Pro		Pro	Pro		Pro			Pro

Materiál projednala Rada města Brna na R9/071. schůzi konané dne 21.02.2024. Schváleno jednomyslně 11 členy.

JUDr. Vaňková	Mgr. Černý	RNDr. Chvátal Ph.D.	JUDr. Kerndl	Ing. Podivínská	Bc. Aberl	Ing. arch. Bořecký	Bořecký	Ing. Kratochvíl	JUDr. Matonohová	JUDr. Oliva
pro	pro	pro	pro	pro	pro	pro	pro	pro	pro	pro

Materiál byl předložen na 14. zasedání Finančního výboru ZMB konané dne 28.02.2024.

B R N O	<b>MAGISTRÁT MĚSTA BRNA</b> Podací razítko Kulturní odbor kultury	Vyplní OK MMB
	Došlo: 15 -01- 2024 Č.j.: 20608 Příl.:	

### ŽÁDOST O INDIVIDUÁLNÍ INVESTIČNÍ DOTACI V OBLASTI KULTURY Z ROZPOČTU MĚSTA BRNA NA ROK 2024

Účel použití dotace: Výroba a instalace busty Ernsta Wiesnera ve vile Stiassni

Forma právní osobnosti

<input type="checkbox"/> Právnícká osoba
<input type="checkbox"/> Fyzická osoba podnikající (OSVČ)
<input type="checkbox"/> Fyzická osoba nepodnikající

Stručný název projektu (dále jen "projekt")  
Výroba a instalace busty Ernsta Wiesnera od ak.soch. Jiřího Plieštíkave vile Stiassni

#### 1. ZÁKLADNÍ ÚDAJE O ŽADATELI

Oficiální název žadatele/příjmení a jméno fyzické osoby podnikající (pouze u právnických a fyzických osob podnikajících)

Příjmení a jméno fyzické osoby nepodnikající (pouze u fyzických osob nepodnikajících)

Židovská obec Brno

Sídlo žadatele (ulice, č. p./č. o., obec, PSČ) (pouze u právnických a fyzických osob podnikajících)

Adresa bydliště (ulice, č. p./č. o., obec, PSČ) (pouze u fyzických osob nepodnikajících)

třída Kpt. Jaroše 1922/3; Brno; 602 00

Kontaktní adresa (ulice, č. p./č. o., obec, PSČ) - pouze v případě, že se liší od adresy sídla/bydliště

Jméno a funkce osoby statutárního zástupce/označení zmocněnce (pouze u právnických osob)

JUDr. Jáchym Kanarek, předseda

Právní důvod zastupování (pouze u právnických osob)

Statutární zástupce  
Plná moc/pověření

Kontaktní údaje pro komunikaci

Webové stránky

www.zob.cz

Telefon

Email

IČO žadatele (pouze u právnických a fyzických osob podnikajících)

49465473

Datum narození (pouze u fyzických osob nepodnikajících)

Předčíslí

Číslo bankovního účtu

1925258024

Kód banky

2700

Název peněžního ústavu

UniCredit Bank Czech Republic and Slovakia, a.s.

Osoby, ve kterých má žadatel přímý podíl a výše tohoto podílu (včetně všech osob, v nichž máte přímý podíl a výše tohoto podílu) - pouze u právnických osob. V případě, že nejsou, napište nejsou.

JAKUB s.r.o., IČ 48909891, obchodní podíl: 100 %

#### 2. KREDIBILITA (DŮVĚRYHODNOST) ŽADATELE

Popis žadatele včetně popisu předchozí činnosti žadatele (charakteristika zaměřená na prokázání schopnosti a dovednosti žadatele, realizované projekty v dané oblasti, příp. projekty realizované s podporou z veřejných prostředků; začínající umělci popíší své umělecké vzdělání, dosavadní um. činnost, úspěchy, ocenění)

Židovská obec je církevní instituce se staletou tradicí, poskytující základy a všechny náležitosti náboženského života pro občany židovského vyznání nejen v Brně, pečuje o židovské památky v Jihomoravském, Zlínském kraji a v kraji Vysočina. Ve spolupráci se spolkem ŠTETL pořádá celoroční pravidelný kulturní a vzdělávací program pro veřejnost (50-60 akcí za rok), jednou ročně pak mezinárodní multizánrový festival ŠTETL FEST. V roce 2023 instalovala na 5. nástupišti Památník zmizelých (návrh ing. arch. Tomáš Rusín).

#### 3. ZÁKLADNÍ ÚDAJE O DANÉM PROJEKTU

Termín zahájení: jaro 2023  
Termín ukončení: 31.8.2024  
Místo konání: Brno, vila Stiassni

Krátká anotace projektu (stručná výstižná charakteristika, bude prezentována při rozhodování o dotacích v orgánech města)

Výroba u umístění busty brněnského architekta světového přesahu ve vile Stiassni. Ernst Wiesner je společně s architektem Bohuslavem Fuchsem považován za nejvýznamnějšího brněnského architekta 20. století. Význam Ernsta Wiesnera je pro českou a moravskou architekturu 20. století klíčový a zájem o jeho stavby nejen v Brně znatelně narůstá. Jenom v Brně postavil velkou řadu významných staveb, ve kterých obsáhl rozmanitou a pestrou typologickou škálu. Návrh jeho busty vzešel na podnět Židovské obce Brno a architekta Ivana Wahly z dílny akademického sochaře Jiřího Plieštík, který taktéž zajišťuje výrobu bronzového odlitku. Busta bude slavnostně odhalena v rámci festivalu ŠTETL FEST dne 31. srpna 2024. Festival ŠTETL FEST se koná pod záštitou velvyslankyně státu Izrael a primátorky města Brna.

Popis a přínos projektu zahrnující také odůvodnění žádosti (např. oproti již existujícím projektům, oživení a obohacení veřejného prostoru, spolupráce, aktivizace občanské společnosti, participace občanů, regionální či mezinárodní přesah, atd.)

Jedná se o první a jedinou památníku připomínku architekta ve městě Brně. Ve městě, kde se převážná většina jeho staveb dochovala v autentické podobě, jsou památkově chráněné, funkční a mnohé i přístupné veřejnosti.

Návštěvnost  
předpokládaná v roce 2024: 1 000  
v roce 2023: 0

předpokládaná v roce 2024  
v roce 2023  
v roce 2022

1 000
0
0

#### 4. PŘEDPOKLÁDANÝ ROZPOČET PROJEKTU (údaje v tis. Kč)

(Rozpočet musí být vyrovnaný - náklady ve stejné výši jako výnosy)

Předpokládané náklady (částky uvádějte v tis. Kč, zaokrouheno na celé tisíce - příklad: žádáte 15 000 Kč, do kolonky napište číslo 15) CZN = celkové způsobilé náklady, PD = požadovaná dotace

Druh nákladu	CZN 2024	PD 2024
Investiční náklady		
návrh, výroba modelu, odlití do bronzu	167	160
sokl materiál	92	90
osazení	11	
odborný dohled nad realizací	20	
<b>Celkem v tis. Kč</b>	<b>290</b>	<b>250</b>

Předpokládané výnosy	2024
Požadovaná částka od města Brna	250
Dotace MK ČR	
Dotace jiný resort státní správy (+)	
Dotace JMK	
Dotace ostatní kraje	
Dotace ostatní obce	
Dotace fondy EU	
Dary	
Příjmy (vstupenky, prodej)	
Výnosy z reklamy	
Ostatní výnosy ŽOB a spolek Obecní dům Brno	40
<b>Celkem v tis. Kč</b>	<b>290</b>
<b>Rozdíl (náklady - výnosy)</b>	<b>0</b>

+specifikujte dotace jiný resort státní správy

++specifikujte ostatní výnosy (konkrétně druh výnosů)

Spolek Obecní dům Brno - 20.000 Kč, vlastní příspěvek Židovské obce Brno - 20.000 Kč

#### 5. ČESTNÁ PROHLÁŠENÍ ŽADATELE

Žadatel čestně prohlašuje, že:

- a) uvedl úplné a pravdivé údaje v žádosti i jejích přílohách,
- b) nemá k datu podání žádosti závazky po lhůtě splatnosti k rozpočtu města Brna, jeho městským částem a organizacím městem a městskými částmi zřizovaným,
- c) nemá k datu podání žádosti závazky po lhůtě splatnosti ke státnímu rozpočtu, tedy nemá dluh na daních a sociálním či zdravotním pojištění,
- d) nemá k datu podání žádosti závazky po lhůtě splatnosti k dalším poskytovatelům dotací z veřejných rozpočtů,
- e) není v úpadku,
- f) není proti němu zahájeno insolvenční řízení,
- g) nebylo vůči němu vydáno rozhodnutí o úpadku nebo insolvenční návrh nebyl zamítnut pro nedostatek jeho majetku,
- h) není veden jako dlužník v insolvenčním rejstříku dle zákona č. 182/2006 Sb. o úpadku a způsobu jeho řešení (insolvenční zákon), ve znění pozdějších předpisů,
- ch) není v likvidaci,
- i) není dle jeho znalostí, proti němu veden výkon exekuce,
- j) nebyl pravomocně odsouzen pro trestný čin, jehož skutková podstata souvisí s předmětem podnikání žadatele podle zvláštních právních předpisů nebo došlo k zahlázení odsouzení za spáchání takového trestného činu; jde-li o právnickou osobu, musí toto splňovat jak tato právnická osoba, tak i její statutární orgán nebo každý člen statutárního orgánu,
- k) nežadá o dotaci na tentýž projekt na jiném odboru Magistrátu města Brna,
- l) nežadá o finanční příspěvek na propagaci města Brna v rámci tohoto projektu Kancelář primátorky města Brna,
- m) nebyl vůči němu vydán Komisí (EU) inkasní příkaz ke zpětnému získání neoprávněně vyplacené podpory, návaznosti na rozhodnutí Komise (EU), jímž je vyplacená podpora prohlášena za protiprávní a neslučitelnou a vnitřním trhem,
- n) není podnikem v obtížích v souladu s Nařízením Komise (EU) č. 651/2014 ze dne 17. června 2014, článkem 2, odst. 18,

- o) bere na vědomí povinnost bez zbytečného odkladu písemně oznámit na Odbor kultury Magistrátu města Brna veškeré změny údajů uvedených v žádosti (nebo v jejích přílohách), které u žadatele nastanou po jejím podání, a to do 15 pracovních dnů ode dne účinnosti změny,
- p) bere na vědomí, že jím poskytnuté osobní údaje zpracovává statutární město Brno - Magistrát města Brna v souladu s nařízením Evropského parlamentu a Rady (EU) 2016/679 ze dne 27. dubna 2016 o ochraně fyzických osob v souvislosti se zpracováním osobních údajů a o volném pohybu těchto údajů a o zrušení směrnice 95/46/ES (obecné nařízení o ochraně osobních údajů). Více informací je umístěno na stránkách <https://www.brno.cz/gdpr/>,
- q) bere na vědomí, že v případě schválení dotace ve výši nad 50 tis. Kč, bude smlouva o poskytnutí dotace zveřejněna v souladu s platnými zákony (z.č. 340/2015 Sb., o zvláštních podmínkách účinnosti některých smluv, uveřejňování těchto smluv a o registru smluv (zákon o registru smluv), v platném znění, nebo z.č. 250/2000 Sb., o rozpočtových pravidlech územních rozpočtů, ve znění pozdějších předpisů).

Žadatel  vede  nevede soudní spor se statutárním městem Brnem  
pokud ano, jaký je předmět sporu

#### 6. SEZNAM PŘÍLOH

Povinné přílohy:

vizualizace památníku, text památníku, výška a umístění textu na památníku

1. Dokument, kterým je žadatel založen nebo zřízen, není-li registrován v příslušném rejstříku (např. zřizovací listina příspěvkové organizace) a současně aktuální doklad o oprávnění jednat jménem žadatele (např. jmenovací dekret)

2. Výpis z evidence skutečných majitelů dle zák. č. 37/2021 Sb., o evidenci skutečných majitelů, v platném znění: pouze právnické osoby  
a) částečný výpis z evidence skutečných majitelů dle zák. č. 37/2021 Sb., o evidenci skutečných majitelů, v platném znění - pouze žadatelé: nadace, nadační fond, ústav, obecně prospěšná společnost, spolek, pobočný spolek, zájmové sdružení právnických osob, mezinárodní nevládní organizace nebo školská právnická osoba neuvedená v § 7 zák. č. 37/2021 Sb.,  
b) úplný výpis z evidence skutečných majitelů dle zák. č. 37/2021 Sb., o evidenci skutečných majitelů, v platném znění, obsahující úplný výpis platných údajů a údajů, které byly vymazány bez náhrady nebo s nahrazením novými údaji – ostatní právnické osoby, které jsou evidované v evidenci skutečných majitelů a které nejsou uvedeny v odrážce a) tohoto odstavce

netýká se

3. Aktuální doklad o zřízení bankovního účtu žadatele obsahující název banky, číslo účtu a označení majitele účtu (např. prostá kopie smlouvy o zřízení účtu, výpis z účtu, potvrzení bankovního ústavu s uvedením názvu majitele účtu a čísla účtu)

viz příloha 01

4. Podrobnější popis projektu

viz příloha 02

V Brně dne 21.11.2023

Podpis státního příslušníka veřejné správy

[Redacted signature area]

Razítko





## Podrobný popis projektu

Název projektu: Výroba a instalace busty Ernsta Wiesnera od ak. soch. Jiřího Plieštika ve vile Stiassni

### Cíl a záměr projektu:

Trvalé připomenutí významné brněnské architektonické osobnosti světového významu v jedné z dochovaných realizací – ve vile Stiassni.

Ernst Wiesner je společně s architektem Bohuslavem Fuchsem považován za nejvýznamnějšího brněnského architekta 20. století. Význam Ernsta Wiesnera je pro českou a moravskou architekturu 20. století klíčový a zájem o jeho stavby každý rok výrazně narůstá. Jenom v Brně postavil velkou řadu staveb, ve kterých obsáhl rozmanitou a pestrou typologickou škálu - vilu Stiassni, Haasovu vilu, Neumarkovu vilu, Moravskou (dnešní Komerční) banku na náměstí Svobody, Český rozhlas Brno, Palác Morava, Krematorium a další.

Pro význam architektova díla je podstatné, že převážná většina staveb se dochovala v autentické podobě a jsou památkově chráněné a funkční. Je tak možné je stále spatřit v jejich původní kráse a těšit se jimi.

I přes to, že před nacistickou a posléze komunistickou mocí odešel trvale do Velké Británie, je Wiesnerovo jméno výrazně spjato s městem Brnem. Je tedy přirozené, že na jedné stavbě z jeho brněnského portfolia bude umístěna jeho busta.

K návrhu busty byl osloven špičkový a renomovaný umělec v oboru – akademický sochař Jiří Pliešтик.

### Technické parametry:

Bronzový portrét - busta - architekta Ernsta Wiesnera od akad. sochaře Jiřího Plieštika.

Busta je v nadživotní velikosti a bude osazena na štíhlém kamenném soklu.

Sokl busty Ernsta Wiesnera je složen z těchto materiálů:

- 1) Travertin masiv 1550 x 250 x 250 mm - 100mm je zapuštěný do soklu z masivního ryolitu
- 2) Ryolit masiv - 600 x 600 x 250 mm - s centrálním otvorem pro zapuštění travertinové stély - sokl vystupuje 50mm nad úroveň terénu
- 3) Betonový základ - 500 x 500 x 750 mm
- 4) Bronzová zapuštěná deska s reliéfním nápisem 250 x 70 x 10 mm

Vybrané materiály odpovídají těm, které Wiesner s oblibou používal ve svých realizacích – tedy i ve vile Stiassni.

Nápis na bronzové zapuštěné desce:

ERNST WIESNER

\* 21. 1. 1890 Malacky

† 15. 7. 1971 Liverpool

Busta zachycuje architekta v jeho středních letech, ve kterých realizoval převážnou část svých prací na Moravě a Brně a doplňuje tak jeho pozdní portrét z Liverpoolu.

Busta bude osazena v zahradě vily Stiassni před kamennou opěrnou zdí, která bude vytvářet přirozené pozadí.

Autory architektonického řešení soklu a situování busty jsou Doc. Ing. arch. Tomáš Rusín a Doc. Ing. arch. Ivan Wahla, kteří jsou rovněž autory expozice o architektově díle ve vile

Stiassni v kavárně Ernst. Ivan Wahla je rovněž autorem a spoluautorem několika publikací věnovaných dílu Ernsta Wiesnera.

#### Harmonogram projektu:

Září 2023 – odhalení modelu busty v rámci festivalu ŠTETL FEST 2023

Říjen 2023 – květen 2024 produkční a finanční zajištění projektu – oslovení ateliéru RAW k projektové dokumentaci, smluvní zajištění předchozích ústních dohod s Národním památkovým ústavem.

Červen – srpen 2024 odlití busty, výroba soklu, osazení v prostoru

31. 8. 2024 slavnostní odhalení busty v rámci festivalu ŠTETL FEST 2024

#### Informace o autorovi:

Akademický sochař Jiří Pliešтик (\* 28. června 1956, Nové Město na Moravě), studoval Akademii výtvarných umění v Praze (1981 – 1987). Pracoval jako asistent Hany Wichterlové (1977-90), byl asistentem prof. Karla Nepraše na AVU (1990-96).

#### Výběr realizací (výběr dle souvislosti s projektem):

od 1999	Cena Nadace Vize 97 Dagmar a Václava Havlových
2004	Pomník obětem kolektivizace, Praha Těšnov
2004	Pomník vojákům padlým na zahraničních bojištích během II. světové války, Vítězné náměstí, Praha Dejvice
2007	Reliéf kašny na Masarykově náměstí v Ostravě
2011	Relikviář sv. Vojtěcha pro katedrálu sv. Víta, Václava a Vojtěcha v Praze
2018	Socha – fontána, Mierove nám. Trenčín
2022	busta Pavla Haase, Havlíčkova ulice v Brně

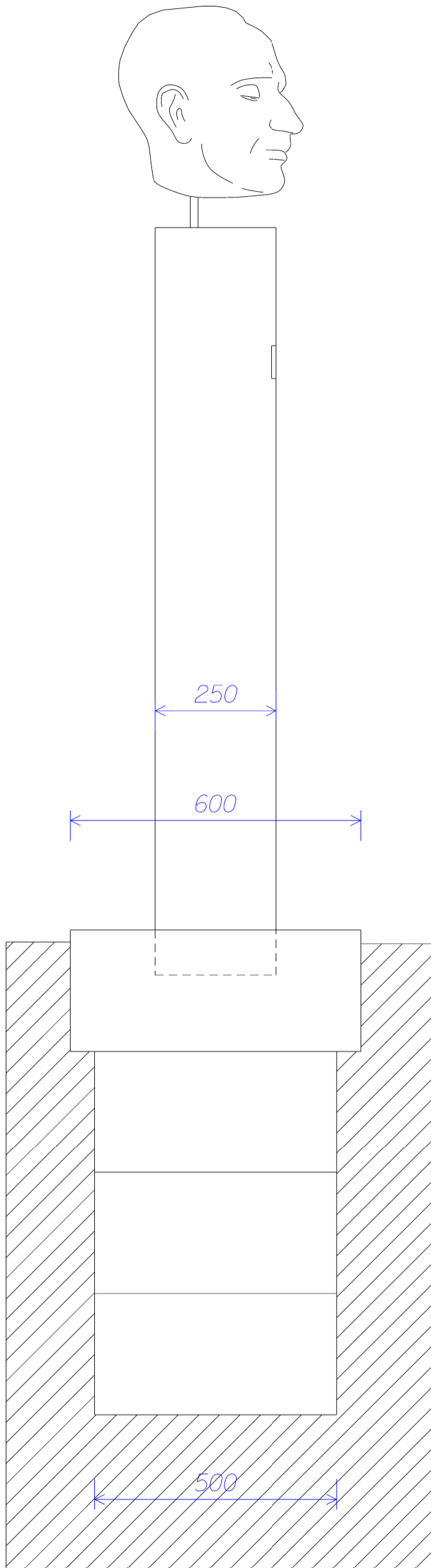

POHLED BOČNÍ

BRONZ  
250 x 70 x 10

TRAVERTIN  
1450 x 250 x 250

RYOLIT  
600 x 600 x 250

BETON

ZEMINA

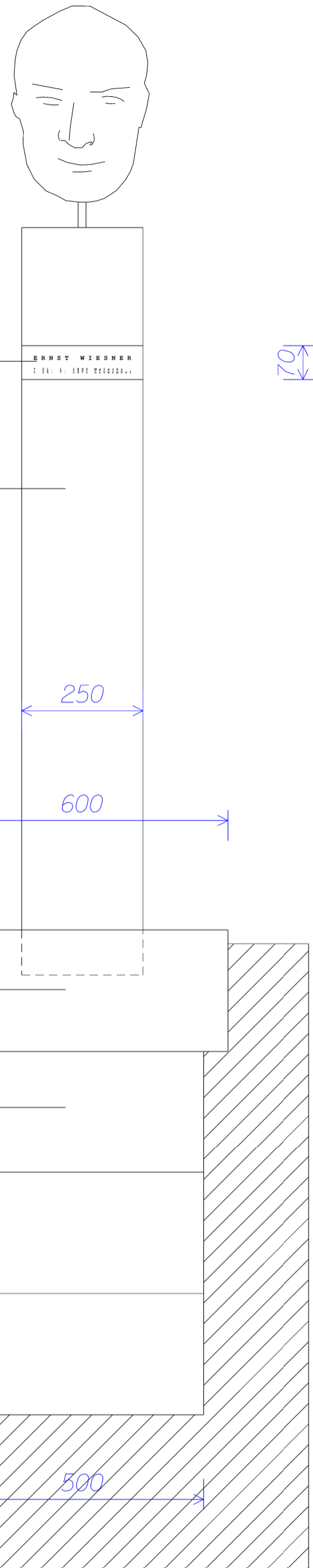

POHLED ČELNÍ

NÁVRH BYSTY ERNSTA WIESNERA  
V ZAHRADĚ VILY STIASSNI V BRNĚ  
AUTOR BUSTY AKAD SOCH JIŘÍ PLIEŠTIK  
AUTOŘI ARCHITEKTONICKÉHO ŘEŠENÍ  
DOC.ING.ARCH.TOMÁŠ RUSÍN A DOC.ING.ARCH.IVAN WAHLA  
ATELIER RAW  
11/2023



NÁRODNÍ  
PAMÁTKOVÝ  
ÚSTAV

ÚZEMNÍ PAMÁTKOVÁ  
SPRÁVA V KROMĚŘÍŽI

V Brně dne 5. 1. 2024

**Věc: Souhlas s umístěním busty architekta Ernsta Wiesnera v prostoru zahrady vily Stiassni**

Stvrzujeme tímto souhlasné stanovisko ve věci *umístění bronzové busty architekta Ernsta Wiesnera* v zahradě Vily Stiassni, kulturní památky ve správě Národního památkového ústavu. Jedná se o společnou iniciativu Národního památkového ústavu, Židovské obce Brno a Ateliéru RAW s.r.o.

V roce 2021 jsme vybudováním kavárny „Café Ernst“ ve Vile Stiassni započali cestu důstojného připomenutí významu díla architekta Wiesnera a vytvoření jeho busty, se záměrem jejího následného umístění do zahrady Vily Stiassni, je dalším ze společných kroků. Autorem sádrové busty, která byla odhalena v září 2023 v rámci mezinárodního festivalu ŠTETL FEST, je sochař a designér Jiří Pliešтик. Podle ní vznikne bronzový odlitek.

Přílohou připojujeme pracovní studii zpracovanou ateliérem RAW s návrhem umístění busty. Rovněž jsme požádali o konzultační vyjádření odborné organizace státní památkové péče podle zákona č. 20/1987 Sb., o státní památkové péči, ve znění pozdějších předpisů, která zároveň vydá závazné stanovisko nutné pro realizaci celého projektu. Jejich vyjádření, které tvoří další přílohu, je kladné a umístění busty není v rozporu se zájmem ochrany kulturně-historických hodnot areálu vily Stiassni.

Přílohy:

1. Studie na umístění busty
2. Konzultační vyjádření odborné organizace státní památkové péče

S pozdravem

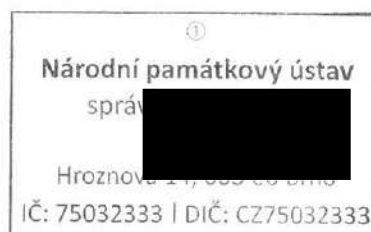

**Mgr. Kateřina Konečná**  
kastelánka vily Stiassni

**NÁVRH UMÍSTĚNÍ BYSTY ARCHITEKTA ERNSTA WIESNERAV ZAHRADĚ VILY STIASSNI V BRNĚ**

AUTOR BYSTY AKAD SOCH JIŘÍ PLIEŠTIK,  
ATELIER RAW

AUTOŘI ARCHITEKTONICKÉHO ŘEŠENÍ DOC.ING.ARCH.TOMÁŠ RUSÍN A DOC.ING.ARCH.IVAN WAHLA

SPOLUPRÁCE - PROF.ING.ARCH.MOJMÍR KYSELKA  
12/2023

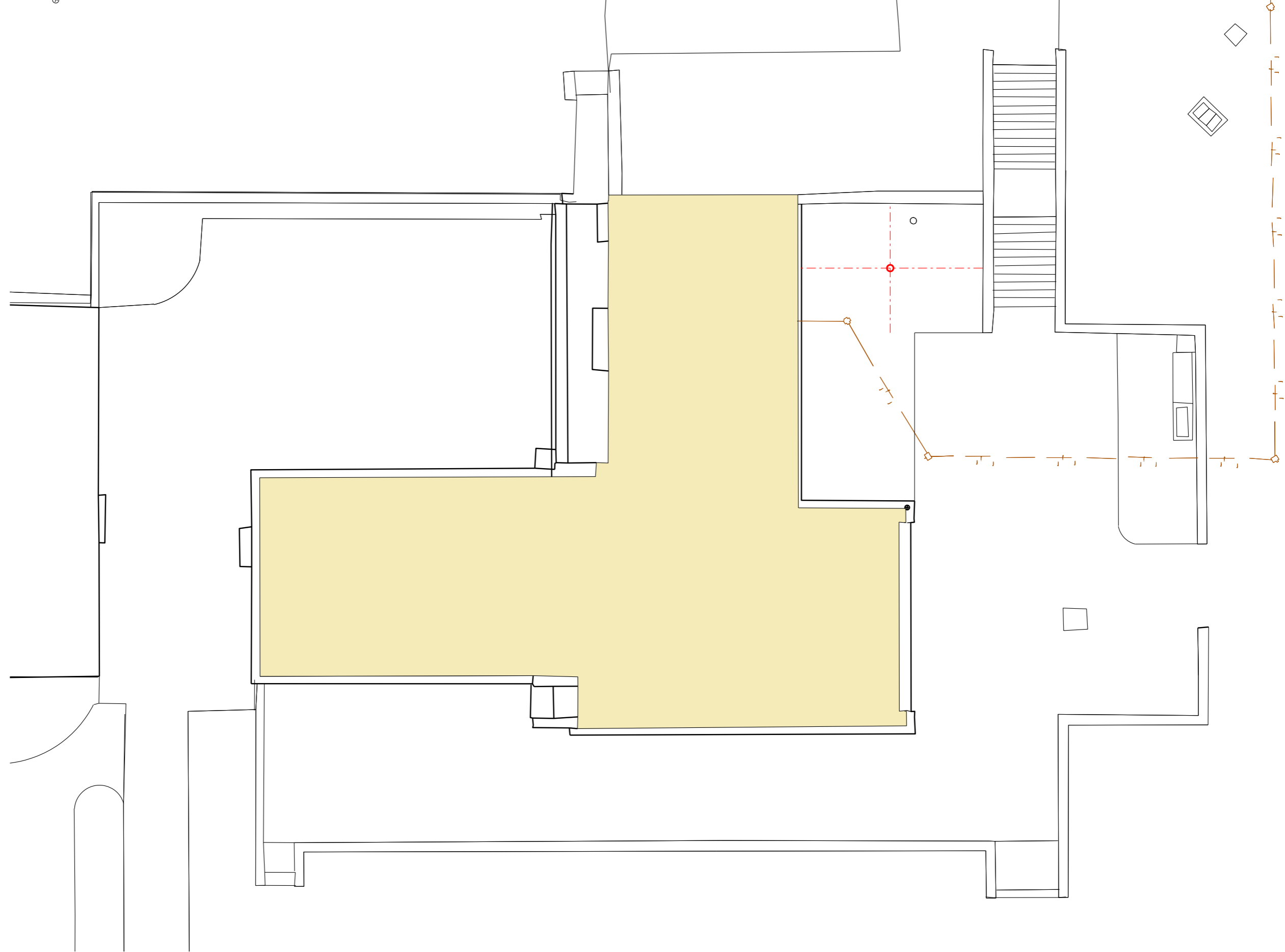

NÁVRH UMÍSTĚNÍ BYSTY ARCHITEKTA ERNSTA WIESNERAV ZAHRADĚ VILY STIASSNI V BRNĚ  
AUTOR BUSTY AKAD SOCH JIŘÍ PLIEŠTIK, AUTOŘI ARCHITEKTONICKÉHO ŘEŠENÍ DOC.ING.ARCH.TOMÁŠ RUSÍN A DOC.ING.ARCH.IVAN WAHLA  
ATELIER RAW

SPOLUPRÁCE - PROF.ING.ARCH.MOJMÍR KYSELKA  
12/2023

SITUAČNÍ PLÁN SE ZAKRESLENÍM UMÍSTĚNÍ BUSTY

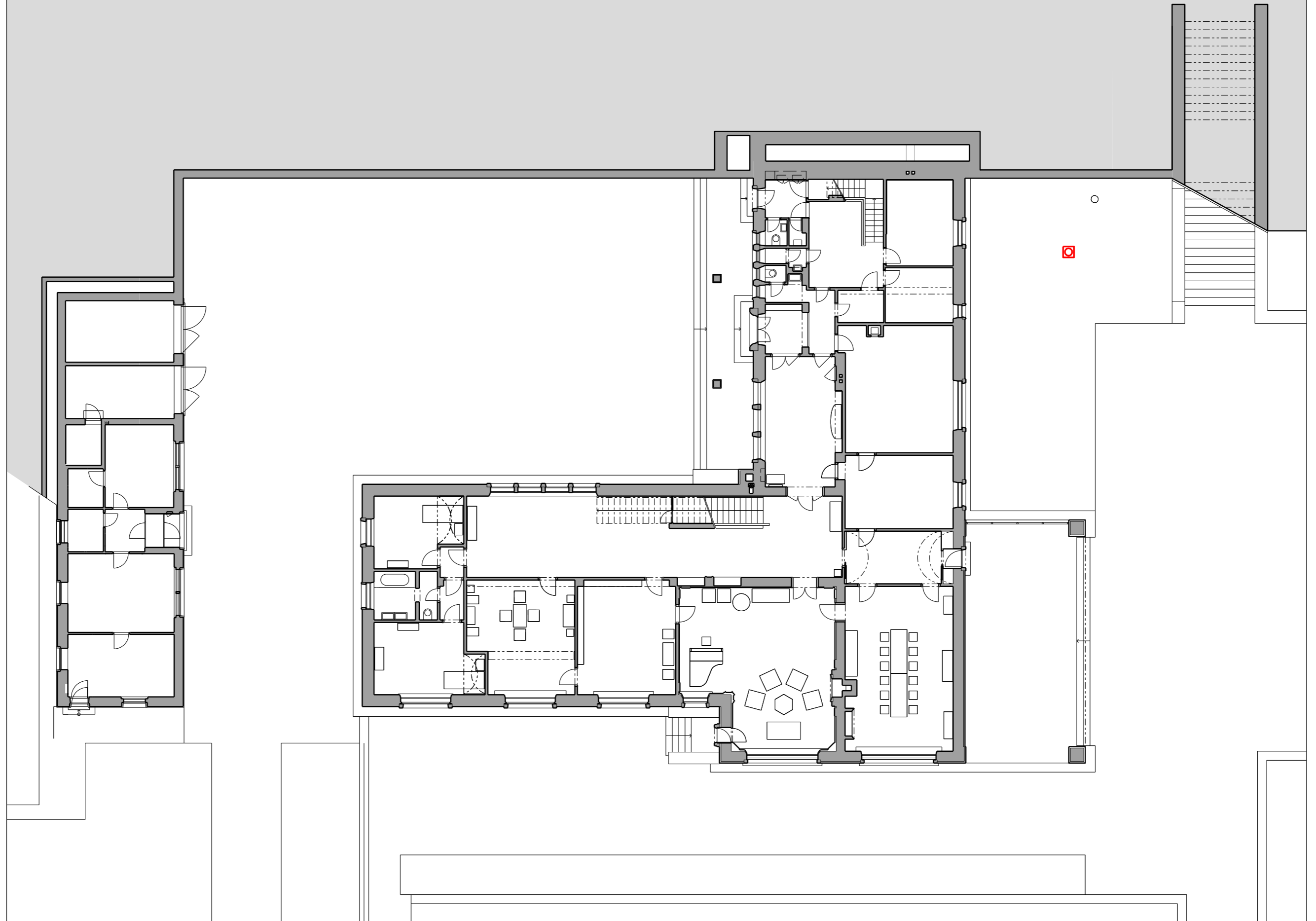

NÁVRH UMÍSTĚNÍ BYSTY ARCHITEKTA ERNSTA WIESNERAV ZAHRADĚ VILY STIASSNI V BRNĚ

AUTOR BYSTY AKAD SOCH JIŘÍ PLIEŠTIK,  
ATELIER RAW

AUTOŘI ARCHITEKTONICKÉHO ŘEŠENÍ DOC.ING.ARCH.TOMÁŠ RUSÍN A DOC.ING.ARCH.IVAN WAHLA

SPOLUPRÁCE - PROF.ING.ARCH.MOJMÍR KYSELKA  
12/2023

PŮDORYS 1.NP SE ZAKRESLENÍM UMÍSTĚNÍ BYSTY

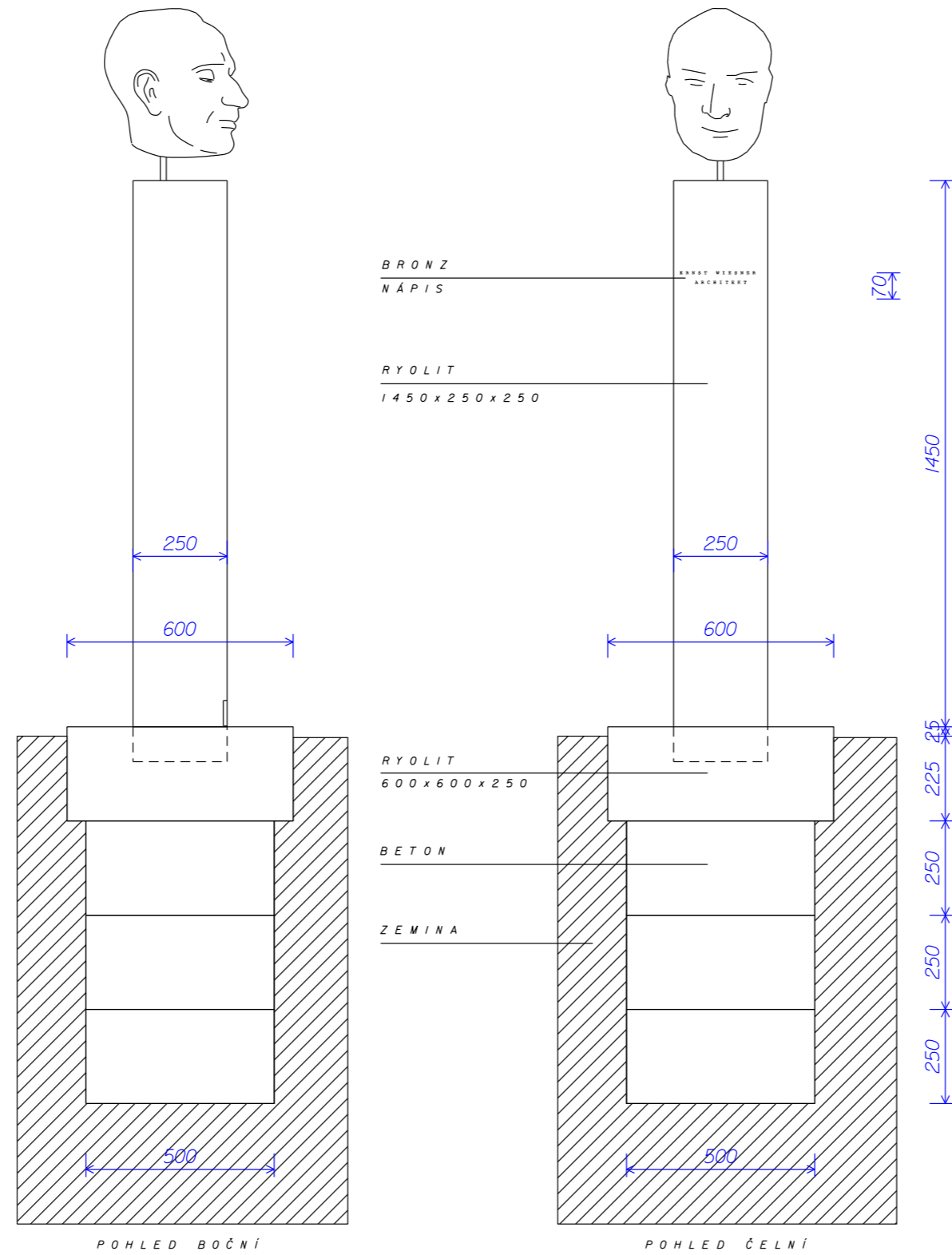

NÁVRH UMÍSTĚNÍ BYSTY ARCHITEKTA ERNSTA WIESNERAV ZAHRADĚ VILY STIASSNI V BRNĚ  
 AUTOR BUSTY AKAD SOCH JIŘÍ PLIEŠTIK,  
 ATELIER RAW  
 POHLED BOČNÍ A POHLED ČELNÍ

AUTOŘI ARCHITEKTONICKÉHO ŘEŠENÍ DOC.ING.ARCH.TOMÁŠ RUSÍN A DOC.ING.ARCH.IVAN WAHLA

SPOLUPRÁCE - PROF.ING.ARCH.MOJMÍR KYSELKA  
 12/2023





**NÁVRH UMÍSTĚNÍ BUSTY ARCHITEKTA ERNSTA WIESNERAV ZAHRADĚ VILY STIASSNI V BRNĚ**

AUTOR BUSTY AKAD SOCH JIŘÍ PLIEŠTIK,  
ATELIER RAW

AUTOŘI ARCHITEKTONICKÉHO ŘEŠENÍ DOC.ING.ARCH.TOMÁŠ RUSÍN A DOC.ING.ARCH.IVAN WAHLA

SPOLUPRÁCE - PROF.ING.ARCH.MOJMÍR KYSELKA  
12/2023

FOTOGRAFIE SE ZAKRESLENÍM UMÍSTĚNÍ BUSTY



NÁVRH UMÍSTĚNÍ BUSTY ARCHITEKTA ERNSTA WIESNERAV ZAHRADĚ VILY STIASSNI V BRNĚ

AUTOR BUSTY AKAD SOCH JIŘÍ PLIEŠTIK,  
ATELIER RAW

AUTOŘI ARCHITEKTONICKÉHO ŘEŠENÍ DOC.ING.ARCH.TOMÁŠ RUSÍN A DOC.ING.ARCH.IVAN WAHLA

SPOLUPRÁCE - PROF.ING.ARCH.MOJMÍR KYSELKA  
12/2023

FOTOGRAFIE SE ZAKRESLENÍM UMÍSTĚNÍ BUSTY



NÁRODNÍ  
PAMÁTKOVÝ  
ÚSTAV

ÚZEMNÍ ODBORNÉ  
PRACOVIŠTĚ  
V BRNĚ

Váš dopis čj. / sp.zn:

Ze dne / doručeno dne: 12.12.2023 / 12.12.2023

Naše čj.: NPU-371/108970/2023

Vyřizuje:

Spisový znak: 826

**Mgr. Kateřina Konečná**

VILA STIASSNI

Hroznová 14

603 00 Brno

Brno 12. prosince 2023

**Kulturní památka vila Stiassni – vládní dům, se zahradou, rejstříkové č. ÚSKP: 45000/7-7046, městská památková zóna Brno, rejstříkové č. ÚSKP: 2501, část památkové zóny A, Hroznová 82/14, obec Brno, okres Brno-město, Jihomoravský kraj**

***Žádost o konzultační vyjádření ve věci umístění busty Ernsta Wiesnera v zahradě vily Stiassni***

**Konzultační vyjádření odborné organizace státní památkové péče podle zákona č. 20/1987 Sb., o státní památkové péči, ve znění pozdějších předpisů.**

#### **Předmět žádosti:**

*Žádost o konzultační vyjádření ve věci umístění busty Ernsta Wiesnera v zahradě vily Stiassni*

#### **Přílohy žádosti:**

Návrh umístění busty architekta Ernsta Wiesnera v zahradě vily Stiassni v Brně, který zpracovali v rámci architektonického řešení doc. Ing. arch. Tomáš Rusín a doc. Ing. arch. Ivan Wahla.

#### **Popis zamýšlených prací:**

Záměr řeší umístění busty Ernsta Wiesnera v zahradě vily Stiassni. Bronzová busta bude umístěna na podstavci z ryolitu o rozměrech 1450 x 250 x 250 mm. Studie předpokládá umístění busty před východní průčelí vily, do travnaté plochy před zárubní zdí překonávající terén.

#### **Charakteristika objektu:**

Zahrada zakládána paralelně se stavbou vily a dále upravovaná ve 30. letech 20. století se rozkládá na jihozápadním svažitém pozemku o rozloze 3,2 ha. Zahrada je osazená typickými dřevinami používanými v prvních desetiletích 20. století, a to převážně krajinářským způsobem. Pasáže v dotyku vily jsou řešeny formálně (alej, přímé cesty, záhony založené na geometrickém půdorysu). Zahradní kompozice je mj. obohacena sportovně relaxačními objekty (plavecký bazén, tenisový kurt) charakteristickými pro 30. léta 20. století a pro tehdejší zahrady vyšších společenských tříd obyvatel.

**Současný stav poznání dotčených chráněných kulturně-historických hodnot:**

Objekt vily od architekta Ernsta Wiesnera obklopený rozlehlou parkově upravenou zahradou (32 174 m<sup>2</sup>) představuje kvalitní ukázkou meziválečné architektury budované na principech funkcionalismu ve stylu tzv. vídeňské moderny.

Homogenně dochovaný koncept prvorepublikové zahradní architektury prezentuje hodnotný typ zahradní úpravy založené na kombinaci krajinářských a formálních prvků kompozice na nebývale rozsáhlém pozemku.

**Vyhodnocení žádosti:**

Národní památkový ústav na základě prostudování předložených podkladů a znalosti situace konstatuje, že zamýšlené umístění busty **není v rozporu se zájmem ochrany výše uvedených kulturně-historických hodnot, doporučuje ovšem přehodnotit umístění busty v prostoru zahrady.**

**Zdůvodnění:**

Záměr umístění busty Ernsta Wiesnera nepoškodí dochované kulturně-historické hodnoty kulturní památky Vila Stiassni – vládní dům, se zahradou, ba naopak zvýší její atraktivitu a přiblíží návštěvníkům dobový kontext vzniku této hodnotné památky. Záměr taktéž nepoškodí dochované kulturně-historické hodnoty městské památkové zóny.

U plošně rozsáhlejších zahrad, jakou je i zahrada Stiassni, bylo ovšem typičtější umísťovat výtvarná díla více v útrobách zahradního prostoru, a to ve vazbě na jasně dané kompoziční poměry – na pohledové ose formální části zahrady, ukončení pohledové osy – point de vue, cílový pohledový bod před uzavřenou perspektivou zahrady (např. stěna z vlašských topolů) atp. Obdobně s výtvarnými díly v zahradním prostoru prvorepublikových zahrad pracoval také jeden z nevyločených autorů návrhu zahrady Stiassni Albert Esch, který mj. s Ernstem Wiesnerem „spolupracoval“ dodáváním zahradních návrhů k jiným jím projektovaným vilám v Brně (zatím potvrzeno u zahrady Gustava Haase).

Dále bylo takové umísťování výtvarných děl v prvorepublikových zahradách zcela běžné a typické i u nejvýznamnějších zahradních architektů té doby (Josef Kumpán, Josef Vaněk, Josef Miniberger). Návrh umístění je možné dále s NPÚ, ÚOP v Brně konzultovat.

**Literatura:**

GRIMME, Karl Maria, Gärten von Albert Esch. WIENA, 1931.

STEINOVÁ, Šárka; ZÁMEČNÍK, Roman; OTTOMANSKÁ, Stanislava. Zahradní umění první Československé republiky a její zahradníci. Praha: Národní zemědělské muzeum, 2017.

ZÁMEČNÍK, Roman a ŠIMEK, Pavel. Metodika pro obnovu vilové zahrady první republiky. Brno: Mendelova univerzita v Brně, 2017.

Mgr. Petr Holub

vedoucí odboru péče o památkový fond

## SMLOUVA O BĚŽNÉM ÚČTU

mezi UniCredit Bank Czech Republic and Slovakia, a.s., se sídlem, Želetavská 1525/1, 140 92 Praha 4, IČO: 64948242, zapsaná v obchodním rejstříku, vedeném Městským soudem v Praze, v oddíle B, vložce 3608 (dále jen „Banka“) a

obchodní firma/název <b>Židovská obec Brno</b>	právní forma	IČO 49465473
zapsaná v OR vedeném Rejstřík evidovaných právnických osob Ministerstvem kultury České republiky sp. zn.	telefon	fax
sídlo <b>TŘÍDA KPT. JAROŠE 1922/3, 602 00 Brno</b>	bankovní poradce Ing. Jan Buček	
další informace <input checked="" type="checkbox"/> tuzemec <input type="checkbox"/> cizozemec Srážková daň odváděna v ČR <input type="checkbox"/> ano <input type="checkbox"/> ne (dále jen „Majitel účtu“ nebo „Klient“)	způsob jednání <input checked="" type="checkbox"/> obchoduji na vlastní účet <input type="checkbox"/> obchoduji ve prospěch:	

(Banka a Majitel účtu/Klient dále společně jen „smluvní strany“),

se dohodli, že Banka zřídí pro Klienta

běžný účet č. <b>1925258024</b>	kód banky /2700	měna <b>CZK</b>
------------------------------------	--------------------	--------------------

Banka si vyhrazuje právo v odůvodněných případech po předchozím písemném oznámení klientovi změnit číslo účtu.

Způsob a forma předávání výpisů elektronicky prostřednictvím přímého bankovníctví	Frekvence vyhotovování výpisů měsíční
Jazyk pro výpisy z účtu <input type="checkbox"/> česky <input type="checkbox"/> anglicky <input type="checkbox"/> německy	Způsob předávání ostatní korespondence <input checked="" type="checkbox"/> poštou <input type="checkbox"/> osobním vyzvednutím v bance
Korespondenční adresa (pokud se liší od adresy sídla)	

Banka si vyhrazuje právo odeslat na výše uvedenou adresu neodkladná sdělení.

Výpis z účtu je vytvořen, pokud během zvoleného období pro zaslání výpisů došlo k pohybu na účtu.

Jiná ujednání:

Běžným účtem pro právnické osoby se rozumí účet ve smyslu ustanovení § 2662 a násl. občanského zákoníku, který slouží k podnikatelským účelům.

Ke dni nabytí účinnosti této smlouvy pozbývá platnosti původní smlouva o běžném účtu, na jejímž základě byl ke dni 19.12.2003 otevřen běžný účet č. 1925258024. Původní podpisový vzor k výše uvedenému běžnému účtu zůstává i nadále platný.

Majitel účtu podpisem této smlouvy v plném rozsahu uznává veškeré doposud uskutečněné finanční operace na jeho běžném účtu č. 1925258024 a prohlašuje, že s těmito operacemi souhlasí.

Nedílnou součástí této smlouvy jsou Obecné obchodní podmínky UniCredit Bank Czech Republic and Slovakia, a.s. (dále jen „Obecné obchodní podmínky“), Produktové obchodní podmínky pro účty a platební styk UniCredit Bank Czech Republic and Slovakia, a.s. (dále jen „Produktové podmínky pro účty a platební styk“) a Sazebník odměn za poskytování bankovních služeb UniCredit Bank Czech Republic and Slovakia, a.s. (dále jen „Sazebník“).

Majitel účtu si je tedy vědom, že vztahy vzniklé z této smlouvy nebo v souvislosti s ní, které nejsou touto smlouvou výslovně upraveny, se řídí Obecnými obchodními podmínkami a Produktovými podmínkami pro účty a platební styk, a že výše odměn, poplatků a dalších plateb, které je Majitel účtu povinen hradit v souvislosti s touto smlouvou, je stanovena v Sazebníku, není-li dohodnuto jinak.

Majitel účtu potvrzuje, že obdržel Obecné obchodní podmínky, Produktové podmínky pro účty a platební styk a Sazebník, vše platné ke dni podpisu smlouvy, a že s nimi souhlasí, zavazuje se je dodržovat a případně zabezpečit jejich dodržování jím zmocněnými osobami.

Majitel účtu výslovně přijímá oprávnění Banky Obecné obchodní podmínky i Sazebník jednostranně měnit za podmínek a postupem stanoveným pro tento účel v člancích 3 a 8.3 Obecných obchodních podmínek; Majitel účtu současně výslovně přijímá úpravu obsaženou v následujících člancích Obecných obchodních podmínek: 1.1 - vztahy podřízené Obecným obchodním podmínkám, 2.2 - omezení rozsahu poskytovaných služeb, 6.3 - oprávnění Banky odmítnout požadavek klienta, 7.2 - oprávnění Banky postoupit pohledávku nebo smlouvu na třetí osobu), 7.3 - zákaz postoupení klientem, 7.5 - výpověď smlouvy a její důsledky, 7.6 - odstoupení od smlouvy a jeho důsledky, 9 - Úhrada pohledávek Banky, započtení a promlčení, 12.1 - omezení odpovědnosti Banky, 12.10 - omezení provozu Banky, 13.6 - doručení písemné zásilkou a 14 - Rozhodné právo, soudní místo a finanční arbitř.

Majitel účtu výslovně přijímá oprávnění Banky Produktové podmínky pro účty a platební styk i podmínky této smlouvy jednostranně měnit za podmínek a postupem stanoveným pro tento účel v člancích 2.1 a 2.2 Produktových podmínek pro účty a platební styk; Majitel účtu současně výslovně přijímá úpravu obsaženou v následujících člancích Produktových podmínek pro účty a platební styk: 3.10 - změna čísla účtu Bankou, 7.6 - stanovení výše úrokové sazby, 8.1 - odepisování peněžních prostředků bez příkazu klienta, 8.4 - ověření příkazu, 9.2 - nedoručitelná korespondence, 13. 4 - lhůty platebního styku, 13.11 - provádění platebních příkazů, 13.12 - pořadí plateb při nedostatku peněžních prostředků, 15.2 - omezení odpovědnosti Banky za provedení příkazu, 15.3 - omezení odpovědnosti Banky v zahraničním platebním styku, 16.9 - informování o nesprávné konfirmaci a 16.14 - opakování termínovaného vkladu.

Majitel účtu se zavazuje zaplatit Bance za vedení běžného účtu a za každou další službu poskytnutou mu Bankou v souvislosti s touto smlouvou bezodkladně po jejím poskytnutí odměnu, poplatek nebo jinou platbu stanovenou pro takovou službu v Sazebníku, není-li dohodnuto jinak.

Změny identifikačních údajů týkajících se Majitele účtu uvedených v záhlaví smlouvy nebo změny identifikačních údajů zmocněných osob uvedených na podpisovém vzoru, Majitel účtu/zmocněné osoby oznamují Bance písemně prostřednictvím stanoveného formuláře.

Jiné osoby než osoby uvedené v podpisovém vzoru jsou oprávněny nakládat s peněžními prostředky na účtu jen na základě písemné plné moci udělené jim majitelem účtu.

Smlouva je sepsána ve dvou vyhotoveních v českém jazyce; každá smluvní strana obdrží po jednom vyhotovení smlouvy opatřeném podpisy obou smluvních stran.

Smlouva nabývá platnosti a účinnosti dnem jejího podpisu poslední ze smluvních stran.

účet zřízen ke dni	podpis a razítko majitele účtu	razítko banky, podpisy odpovědných osob	
19.12.2003			
místo, datum			
Brno, 27.12.17			

UniCredit Bank Czech Republic and Slovakia, a.s.  
Trnitě 491/3, 602 00 Brno  
IČO: 649 48 242  
(5)

## Úplný výpis

z evidence skutečných majitelů vedené  
Krajským soudem v Brně

---

**Název:** Židovská obec Brno

---

**Identifikační číslo:** 494 65 473

---

**Skuteční majitelé:**

**Skutečný majitel:**

*automaticky propsáno*

JÁCHYM KANAREK, dat. nar. [REDACTED]

Státní příslušnost: Česká republika

Adresa místa pobytu: [REDACTED]

Povaha postavení skutečného majitele:

Přímý skutečný majitel; Skutečný majitel podle § 4 zákona č. 37/2021 Sb.

Údaje o skutečnostech zakládajících postavení skutečného majitele:

Jiná skutečnost:

Pozice člena statutárního orgánu, obdobná pozice nebo zástupce člena.

Den, od kterého je fyzická osoba skutečným majitelem:

1. října 2022

zapsáno 1. října 2022

---



Brno 31.10.2012

## POTVRZENÍ

Potvrzujeme tímto, že statutárním zástupcem Židovské obce Brno, IČO 49465473, je JUDr. Jáchym Kanarek, jenž byl zvolen předsedou na ustavující schůzi představenstva ŽO Brno dne 21.10.2012

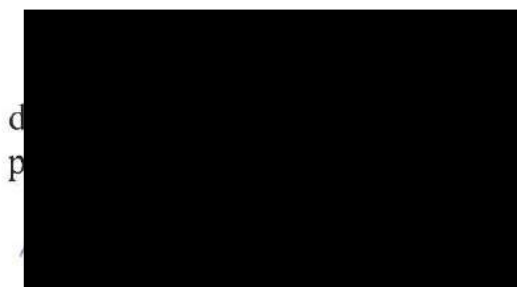



Rozpočtové opatření

v tis.Kč

kapitálové výdaje - přesun								
ORJ	§	Položka	ÚZ	ORG	Věcná náplň	Upr. rozpočet 31.01.2024	Úprava rozpočtu + -	Rozpočet po změně
7300	3326	6127		3006	Nestavební investice OK	1 250	-250	1 000
7300	3326	6323		300699	Investiční transfery OK	0	250	250

číslo smlouvy:.....

Smlouva o poskytnutí individuální investiční dotace z rozpočtu města Brna v  
roce 2024 (dále jen „smlouva“)

I.

Smluvní strany

Poskytovatel: Statutární město Brno

Dominikánské nám. 196/1, 602 00 Brno

IČO: 44992785 DIČ: CZ44992785

Zastoupené primátorkou města Brna JUDr. Markétou Vaňkovou

K podpisu smlouvy ve věcech smluvních a k jednání byla na zasedání Zastupitelstva města Brna č. .... konaném dne ..... 2024 pověřena Mgr. Kateřina Vorlíčková, vedoucí Odboru kultury MMB

Ve věcech technických je oprávněn jednat Mgr. Tomáš Štěpánek, vedoucí Oddělení kulturních služeb Odboru kultury MMB

dále jen poskytovatel

Příjemce: Židovská obec Brno

se sídlem tř. Kpt. Jaroše 1922/3 Brno, Černá Pole, 602 00

IČO 49465473

jednající JUDr. Jáchymem Kanarkem, předsedou židovské obce

bankovní spojení: UniCredit Bank Czech Republik and Slovakia, a.s.

č.ú.: 1925258024/2700

dále jen příjemce

nebo také smluvní strany

uzavřely níže uvedeného dne, měsíce a roku v souladu s ust. 159 zákona č. 500/2004 Sb., správní řád, ve znění pozdějších předpisů, tuto veřejnoprávní smlouvu o poskytnutí účelové individuální investiční dotace z rozpočtu města Brna

II.

Předmět a účel smlouvy

1. Předmětem smlouvy je poskytnutí individuální investiční dotace (dále jen dotace), z rozpočtu poskytovatele příjemci za účelem úhrady investičních nákladů na realizaci busty Ernsta Wiesnera, a to za účelem důstojného uctění a trvalou památeční připomínku brněnského architekta světového

významu. Realizací se rozumí zhotovení a umístění busty v zahradě vily Stiassni. Realizátorem a vlastníkem busty je příjemce.

2. Dotace je poskytnuta dle žádostí příjemce ze dne 15. 01. 2024.
3. Požadovaná dotace bude použita na úhradu investičních nákladů za výrobu a instalaci busty. Návrh busty vč. popisu projektu tvoří příloha č. 01 této smlouvy. Památník bude umístěn/instalován dle přiloženého orientačního plánu viz příloha č. 02 této smlouvy.
4. Poskytnutí dotace je v souladu se zákonem č. 128/2000 Sb., o obcích (obecní zřízení), ve znění pozdějších předpisů, a se zákonem č. 250/2000 Sb., o rozpočtových pravidlech územních rozpočtů, ve znění pozdějších předpisů. Dotace je ve smyslu zákona č. 320/2001 Sb., o finanční kontrole ve veřejné správě a o změně některých zákonů (zákon o finanční kontrole), ve znění pozdějších předpisů, (dále jen „zákon č. 320/2001 Sb.“) veřejnou finanční podporou a vztahují se na ni ustanovení tohoto zákona. Dotace je slučitelná s podporou poskytnutou z rozpočtu jiných územních samosprávných celků, státního rozpočtu nebo strukturálních fondů Evropské unie, pokud to pravidla pro poskytnutí těchto podpor nevyklučují.
5. Příspěvek je poskytován v souladu s Nařízením Komise EU č. 1407/2013 ze dne 18 prosince 2013 o použití čl. 107 až 109 Smlouvy o fungování Evropské unie na podporu de minimis, uveřejněného v Úředním věstníku Evropské unie L351/1 dne 24. prosince 2014. Podpora de minimis bude dle výše uvedeného nařízení poskytována po dobu přechodného období tj. nejpozději do 30. 6. 2024. Poté bude podpora de minimis poskytována dle Nařízení komise EU č. 2023/2831 ze dne 13. prosince 2023 o použití čl. 107 až 109 Smlouvy o fungování Evropské unie na podporu de minimis, uveřejněného v Úředním věstníku Evropské unie L2831 dne 15. 12. 2023. Příjemce odpovídá za dodržení podmínek pro poskytnutí veřejné podpory v režimu de minimis.
6. Prokáže-li se po poskytnutí dotace, že tato naplňuje znaky veřejné podpory dle čl. 107 až 109 Smlouvy o fungování Evropské unie (dříve čl. 87 až 89 Smlouvy o založení Evropského společenství), zavazuje se příjemce poskytnutou dotaci včetně úroků neprodleně vrátit zpět na účet poskytovatele včetně úroků stanovených Komisí.
7. V případě, že příjemce bude poskytovat výhody třetím subjektům a tyto výhody budou naplňovat znaky veřejné podpory, je příjemce povinen postupovat v souladu s příslušnými právními předpisy v oblasti veřejné podpory.

### III.

#### Výše a podmínky použití dotace

1. Poskytovatel se zavazuje poskytnout příjemci dotaci v celkové výši 250 000,- Kč (slovy: dvě stě padesát tisíc korun českých), za účelem **realizace busty Ernsta Wiesnera** viz čl. II. této smlouvy.
2. Dotace bude poskytnuta na účet příjemce uvedený v záhlaví této smlouvy v jedné splátce ve výši 250 000,- Kč, a to nejpozději do 30 kalendářních dnů po ode dne účinnosti této smlouvy.
3. Dotaci lze použít pouze na úhradu investičních nákladů příjemce přímo souvisejících s realizací busty dle této smlouvy (dále jen způsobilé náklady), při dodržení zásad hospodárnosti, účelnosti a efektivnosti vynaložených prostředků.

4. Dotaci lze použít pouze na způsobilé náklady, které splňují všechny následující podmínky:
  - 4.1 příjemci vznikly v období od **1. 1. 2024** do **31. 12. 2024** a byly příjemcem uhrazeny do **31. 12. 2024** (čerpání dotace);
  - 4.2 byly vynaloženy v souladu s účelovým určením dle předchozích odstavců tohoto článku smlouvy a s ostatními podmínkami dle této smlouvy, zejm. čl. II. odst. 3. této smlouvy;
  - 4.3 vyhovují zásadám účelnosti, efektivnosti a hospodárnosti dle zákona č. 320/2001 Sb. v pl. znění.

#### IV.

##### Práva a povinnosti smluvních stran

1. Příjemce se zavazuje, že
  - nepřevéde svá práva a povinnosti z této smlouvy na jinou osobu, resp. nepřevéde poskytnutou dotaci na jiný právní subjekt;
  - zajistí realizaci busty Ernsta Wiesnera v souladu s čl. III. odst. 3. této smlouvy nejpozději do konce termínu čerpání dotace dle čl. III. odst. 4.1 smlouvy;
  - bude garantovat zachování busty Ernsta Wiesnera dle této smlouvy min. po dobu 10 let od jejího dokončení, v souladu s platnými právními předpisy;
  - bude vést a sledovat odděleně v účetní evidenci čerpání prostředků dotace;
  - bude kalkulovat všechny náklady bez daně z přidané hodnoty v případě, že má nárok na její odpočet.
2. Příjemce je povinen nejpozději do **15. 1. 2025** předložit poskytovateli řádné a úplné vyúčtování dotace nebo toto vyúčtování v této lhůtě předložit k poštovní přepravě. Příjemce je rovněž povinen **vrátit případnou nepoužitou část prostředků dotace** na účet poskytovatele takto:
  - č. 111 211 222/0800, var. symbol: číslo této smlouvy uvedené na 1. stránce vpravo nahoře, v případě, že vrácení dotace či její části se uskuteční do konce roku 2024,
  - č. 111 350 222/0800, pokud vrácení dotace či její části se uskuteční v termínu od 1. 1. 2024 do 28. 2. 2025, var. symbol: 64022229, v předmětu se uvede číslo této smlouvy,
  - č. 111 158 222/0800, pokud k vrácení dotace či její části dojde po 28. 2. 2025, var. symbol: číslo této smlouvy uvedené na 1. stránce vpravo nahoře.Příjemce je povinen o vrácení nepoužité části prostředků dotace ihned informovat poskytovatele.
3. Vyúčtování dotace bude obsahovat:
  - 3.1. celkový přehled o tom, jaké finanční prostředky byly příjemcem využity na všechny náklady související s realizací busty dle této smlouvy (v členění výše částky a účel výdaje);
  - 3.2. kopie dokladů prokazujících využití dotace dle podmínek této smlouvy. Originály účetních dokladů musí příjemce předložit k nahlédnutí poskytovateli v případě, že jej k tomu poskytovatel vyzve. Originály dokladů příjemce dotace budou označeny textem „**Hrazeno z dotace z rozpočtu města Brna, č. dot. smlouvy ... v částce ... Kč**“;
  - 3.3. prokázání úhrady prvotních dokladů:
    - úhradu plateb v hotovosti (doklady: zjednodušený daňový doklad – paragon, faktura, smlouva nebo objednávka) je nutno doložit výdajovým pokladním dokladem;

- úhradu bezhotovostních plateb (doklady: faktura, smlouva nebo objednávka), je nutno doložit kopií výpisu z bankovního účtu příjemce (pokud jde o jiný účet než uvedený v záhlaví smlouvy, příjemce doloží doklad o vedení tohoto účtu);
- 3.4. závěrečnou zprávu - obsahující zejm. stručný popis průběhu realizace busty a vynaložené finanční prostředky, celkové vyhodnocení splnění účelu realizace busty, způsob prezentace, fotografie dokumentující podobu busty a umístění (např. fotografie, předávací protokoly zhotovené busty apod.);
  - 3.5. fyzické a právnické osoby, které vedou účetnictví v plném nebo zjednodušeném rozsahu, předloží podpisem oprávněné osoby opatřenou část účetního deníku nebo hlavní knihy dokládající zaúčtování veškerých dokladů použitých k vyúčtování dotace. Podmínka „vést a sledovat odděleně v účetní evidenci čerpání prostředků dotace“ viz čl. IV. odst. 1. bude splněna sledováním čerpání dotace v rámci střediska, zakázky nebo zavedením analytické evidence příslušných účtů;
  - 3.6. příjemci, kteří vedou daňovou evidenci, nebo příjemci, kteří mohou vést dle § 1f zákona č. 563/1991 Sb., o účetnictví, ve znění pozdějších předpisů, jednoduché účetnictví, prokáží zavedení všech dokladů použitých k vyúčtování dotace do peněžního deníku (deník příjmů a výdajů) opatřeného podpisem oprávněné osoby. Příjemci, kteří uplatňují výdajový paušál, nebo příjemci, kteří jsou přihlášení k platbě paušální daně, nebo příjemci, kteří nevedou účetnictví, doloží čestné prohlášení o této skutečnosti a doklady, kterými bude dotace vyúčtována, vše opatřené podpisem oprávněné osoby.
4. Podpisem je příjemce povinen potvrdit na vyúčtování dotace jeho správnost a pravdivost.
  5. Odbor kultury MMB je oprávněn písemným oznámením dodatečně stanovit náhradní termín pro předložení vyúčtování v případě prodlení příjemce s předložením řádného vyúčtování dotace. Náhradní termín nesmí být pozdější než 30 kalendářních dnů od původního termínu. Oznámení o stanovení náhradního termínu může být odesláno současně s výzvou k vrácení dotace.
  6. Příjemce je povinen v případě obdržení výzvy k vrácení dotace či její části z důvodu nepředložení řádného vyúčtování dotace tuto vrátit poskytovateli do 14 dnů ode dne doručení výzvy Odboru kultury MMB.
  7. Ve výše uvedené výzvě či oznámení uvede poskytovatel bankovní účet, na který má být dotace vrácena.
  8. Poskytovatel je při nakládání s veřejnými prostředky povinen dodržovat ustanovení zákona č. 106/1999 Sb., o svobodném přístupu k informacím, ve znění pozdějších předpisů (zejména 9 odst. 2 cit. zákona).
  9. Poskytovatel je při uzavírání této smlouvy, jakož i jejích dodatků, povinen postupovat v souladu se zákonem č. 340/2015 Sb., o zvláštních podmínkách účinnosti některých smluv, uveřejňování těchto smluv a o registru smluv (zákon o registru smluv), ve znění pozdějších předpisů, a zákonem č. 250/2000 Sb., o rozpočtových pravidlech územních rozpočtů, ve znění pozdějších předpisů.
  10. Zahrada vily Stiassni, kde bude příjemcem dotace busta umístěna je ve vlastnictví České republiky správcem je Národní památkový ústav, územní odborné pracoviště v Brně. Busta bude zhotovena dle návrhu, který tvoří přílohu č. 1 této smlouvy (návrh předložen příjemcem). Příjemce dotace je

povinen při realizaci díla komunikovat se správcem a řídit se jeho pokyny a stanovisky dle platné legislativy.

11. Příjemce prohlašuje že zhotoví a umístí bustu dle této smlouvy na vlastní nebezpečí a odpovědnost a jako vlastník garantuje její ponechání v bezvadném stavu min. **po dobu 10 let** po jejím dokončení dle předloženého návrhu. Veškerá případná autorská práva (licence apod.) vztahující se k návrhu případně realizaci busty budou příjemcem dotace na jeho náklady a odpovědnost vypořádána.

## V.

### Propagace

1. Příjemce se zavazuje uvádět na všech tištěných i elektronických materiálech souvisejících s realizací projektu/činnosti (např. publikace, časopisy, noviny, sborníky, propagační materiály všeho druhu, webové stránky, sociální sítě):
  - a) že se projekt/činnost uskutečňuje za finanční podpory města Brna – a současně
  - b) logo statutárního města Brna. Použití loga je příjemci povoleno již uzavřením této smlouvy, příjemce je současně povinen používat logo v souladu s Logomanuálem města Brna. Logomanuál města Brna je uveřejněn na webových stránkách města Brna <https://www.brno.cz/w/logo> . V nutných případech může příjemce konzultovat použití loga na adrese [logo@brno.cz](mailto:logo@brno.cz).

## VI.

### Další povinnosti příjemce

Příjemce je povinen oznámit poskytovateli změnu kontaktu, bankovního účtu apod., nejpozději do 14 kalendářních dnů ode dne nabytí účinnosti této změny.

## VII.

### Kontrola

1. Příjemce je povinen umožnit poskytovateli v souladu se zákonem č. 320/2001 Sb. provedení průběžné a následné veřejnosprávní kontroly nakládání s veřejnými prostředky z poskytnuté dotace, jejich použití k účelu dle této smlouvy a předložit při kontrole všechny požadované doklady. Kontrolu provádí zpravidla Odbor kultury MMB, případně jiný orgán určený poskytovatelem. Příjemce je povinen poskytnout součinnost osobám provádějícím kontrolu.
2. Poskytovatel je oprávněn v případě podezření na porušení rozpočtové kázně zjištěného průběžnou veřejnosprávní kontrolou pozastavit či ukončit vyplácení schválené dotace. V případě podezření na porušení méně závažných povinností stanovených v čl. V. a čl. VI. této smlouvy Odbor kultury MMB písemně vyzve příjemce k provedení opatření k nápravě v jím stanovené lhůtě max. 30 kalendářních dnů ode dne doručení výzvy, pokud tato povaha povinnosti umožňuje. V rozsahu, v jakém příjemce provede opatření k nápravě, platí, že nedošlo k porušení rozpočtové kázně.
3. Příjemce je povinen po dobu 10 let od ukončení čerpání dotace dle této smlouvy archivovat originály dokladů prokazujících čerpání dotace.

4. Příjemce je povinen na vlastní náklad a nebezpečí zjednat nápravu v případě, že při kontrole busty (min. po dobu 10 let po realizaci busty dle smlouvy), poskytovatelem na místě bude zjištěno, že busta je poškozena, znehodnocena oproti stavu při jejím předání. Poškozením se rozumí zejména zásahy / vstupy do její celistvosti, či částí třetími osobami, vandalismus - mechanické poškození povrchů busty atd.
5. Příjemce se zavazuje, že (min. po dobu 10 let od realizace busty dle smlouvy), bude busta materiálově odolná, stálá vůči působení povětrnostních vlivů. V opačném případě je povinen příjemce zjednat nápravu.
6. Zjednání nápravy musí být příjemcem uskutečněno do 30 dnů ode dne doručení výzvy poskytovatele k odstranění vadného stavu dle odst. 4. a 5. tohoto článku, nedohodnou - li se smluvní strany jinak.

## VIII.

### Sankční ustanovení

1. Pokud příjemce v rozporu s touto smlouvou nebo v rozporu s právními předpisy poruší rozpočtovou kázeň, tj. neoprávněně použije (zejm. v rozporu s předmětem a účelem dle této smlouvy) nebo zadrží poskytnutou dotaci, bude poskytovatel postupovat v souladu s ust. § 22 zákona č. 250/2000 Sb., o rozpočtových pravidlech územních rozpočtů, ve znění pozdějších předpisů. V případě neoprávněného použití či zadržení poskytnuté dotace bude příjemci uložen odvod za porušení rozpočtové kázně odpovídající výši neoprávněně použitých či zadržených finančních prostředků.
2. Za porušení méně závažné povinnosti smlouvy, u kterého není možno provést nápravu v dodatečně stanovené náhradní lhůtě, nebo u kterého příjemce neprovede nápravu ani v dodatečně stanovené náhradní lhůtě, bude příjemci v souladu s ust. zákona č. 250/2000 Sb., o rozpočtových pravidlech územních rozpočtů, ve znění pozdějších předpisů, stanoven odvod ve výši 1 % z poskytnuté dotace za každé jednotlivé porušení. Za méně závažné porušení povinností smlouvy se považuje porušení jakékoli povinnosti dle čl. VI., V. této smlouvy.
3. Při porušení několika méně závažných povinností dle odst. 2 tohoto článku smlouvy se odvody za porušení rozpočtové kázně sčítají.
4. V případě porušení čl. VII. odst. 6 příjemcem, činí sankce 1 000 Kč za každý den prodlení s odstraněním vadného stavu.

## IX.

### Závěrečná ustanovení

1. Změny této smlouvy lze provádět pouze písemnými dodatky, vzestupně číslovanými a podepsanými oprávněnými zástupci obou smluvních stran.

2. Tato smlouva nabývá platnosti dnem jejího podpisu zástupci obou smluvních stran a účinnosti dnem uveřejnění smlouvy v registru smluv dle zákona č. 340/2015 Sb., o zvláštních podmínkách účinnosti některých smluv, uveřejňování těchto smluv a o registru smluv (zákon o registru smluv), ve znění pozdějších předpisů, přičemž smlouvy zasílá k uveřejnění poskytovatel.
3. Tuto smlouvu lze ukončit vzájemnou dohodou smluvních stran. Smlouvu lze rovněž z důvodů uvedených v ust. § 167 odst. I zákona č. 500/2004 Sb., správního řádu, ve znění pozdějších předpisů, zrušit. V obou případech ukončení smlouvy musí být dohoda písemná a musí v ní být uvedeny důvody, které vedly k ukončení smlouvy včetně vzájemného vypořádání práv a závazků.
4. Tato smlouva se vyhotovuje ve 4 stejnopisech, z nichž každý má platnost originálu. Poskytovatel obdrží 3 vyhotovení, příjemce 1 vyhotovení.

Doložka:

Poskytnutí dotace a tato smlouva byly schváleny na zasedání Zastupitelstva města Brna č. Z9/..... konaném dne .....2024.

V Brně dne

za poskytovatele:

.....

Mgr. Kateřina Vorlíčková  
vedoucí Odboru kultury MMB

za příjemce:

.....

JUDr. Jáchym Kanarek  
předseda Židovské obce Brno



## Podrobný popis projektu

Název projektu: Výroba a instalace busty Ernsta Wiesnera od ak. soch. Jiřího Plieštika ve vile Stiassni

### Cíl a záměr projektu:

Trvalé připomenutí významné brněnské architektonické osobnosti světového významu v jedné z dochovaných realizací – ve vile Stiassni.

Ernst Wiesner je společně s architektem Bohuslavem Fuchsem považován za nejvýznamnějšího brněnského architekta 20. století. Význam Ernsta Wiesnera je pro českou a moravskou architekturu 20. století klíčový a zájem o jeho stavby každý rok výrazně narůstá. Jenom v Brně postavil velkou řadu staveb, ve kterých obsáhl rozmanitou a pestrou typologickou škálu - vilu Stiassni, Haasovu vilu, Neumarkovu vilu, Moravskou (dnešní Komerční) banku na náměstí Svobody, Český rozhlas Brno, Palác Morava, Krematorium a další.

Pro význam architektova díla je podstatné, že převážná většina staveb se dochovala v autentické podobě a jsou památkově chráněné a funkční. Je tak možné je stále spatřit v jejich původní kráse a těšit se jimi.

I přes to, že před nacistickou a posléze komunistickou mocí odešel trvale do Velké Británie, je Wiesnerovo jméno výrazně spjato s městem Brnem. Je tedy přirozené, že na jedné stavbě z jeho brněnského portfolia bude umístěna jeho busta.

K návrhu busty byl osloven špičkový a renomovaný umělec v oboru – akademický sochař Jiří Pliešтик.

### Technické parametry:

Bronzový portrét - busta - architekta Ernsta Wiesnera od akad. sochaře Jiřího Plieštika.

Busta je v nadživotní velikosti a bude osazena na štíhlém kamenném soklu.

Sokl busty Ernsta Wiesnera je složen z těchto materiálů:

- 1) Travertin masiv 1550 x 250 x 250 mm - 100mm je zapuštěný do soklu z masivního ryolitu
- 2) Ryolit masiv - 600 x 600 x 250 mm - s centrálním otvorem pro zapuštění travertinové stély - sokl vystupuje 50mm nad úroveň terénu
- 3) Betonový základ - 500 x 500 x 750 mm
- 4) Bronzová zapuštěná deska s reliéfním nápisem 250 x 70 x 10 mm

Vybrané materiály odpovídají těm, které Wiesner s oblibou používal ve svých realizacích – tedy i ve vile Stiassni.

Nápis na bronzové zapuštěné desce:

ERNST WIESNER

\* 21. 1. 1890 Malacky

† 15. 7. 1971 Liverpool

Busta zachycuje architekta v jeho středních letech, ve kterých realizoval převážnou část svých prací na Moravě a Brně a doplňuje tak jeho pozdní portrét z Liverpoolu.

Busta bude osazena v zahradě vily Stiassni před kamennou opěrnou zdí, která bude vytvářet přirozené pozadí.

Autory architektonického řešení soklu a situování busty jsou Doc. Ing. arch. Tomáš Rusín a Doc. Ing. arch. Ivan Wahla, kteří jsou rovněž autory expozice o architektově díle ve vile

Stiassni v kavárně Ernst. Ivan Wahla je rovněž autorem a spoluautorem několika publikací věnovaných dílu Ernsta Wiesnera.

#### Harmonogram projektu:

Září 2023 – odhalení modelu busty v rámci festivalu ŠTETL FEST 2023

Říjen 2023 – květen 2024 produkční a finanční zajištění projektu – oslovení ateliéru RAW k projektové dokumentaci, smluvní zajištění předchozích ústních dohod s Národním památkovým ústavem.

Červen – srpen 2024 odlití busty, výroba soklu, osazení v prostoru

31. 8. 2024 slavnostní odhalení busty v rámci festivalu ŠTETL FEST 2024

#### Informace o autorovi:

Akademický sochař Jiří Pliešтик (\* 28. června 1956, Nové Město na Moravě), studoval Akademii výtvarných umění v Praze (1981 – 1987). Pracoval jako asistent Hany Wichterlové (1977-90), byl asistentem prof. Karla Nepraše na AVU (1990-96).

#### Výběr realizací (výběr dle souvislosti s projektem):

od 1999	Cena Nadace Vize 97 Dagmar a Václava Havlových
2004	Pomník obětem kolektivizace, Praha Těšnov
2004	Pomník vojákům padlým na zahraničních bojištích během II. světové války, Vítězné náměstí, Praha Dejvice
2007	Reliéf kašny na Masarykově náměstí v Ostravě
2011	Relikviář sv. Vojtěcha pro katedrálu sv. Víta, Václava a Vojtěcha v Praze
2018	Socha – fontána, Mierove nám. Trenčín
2022	busta Pavla Haase, Havlíčkova ulice v Brně

Foto polotovaru modelu – před závěrečným broušením





NÁVRH UMÍSTĚNÍ BYSTY ARCHITEKTA ERNSTA WIESNERAV ZAHRADĚ VILY STIASSNI V BRNĚ

AUTOR BYSTY AKAD SOCH JIŘÍ PLIEŠTIK,  
ATELIER RAW

AUTOŘI ARCHITEKTONICKÉHO ŘEŠENÍ DOC.ING.ARCH.TOMÁŠ RUSÍN A DOC.ING.ARCH.IVAN WAHLA

SPOLUPRÁCE - PROF.ING.ARCH.MOJMÍR KYSELKA  
12/2023

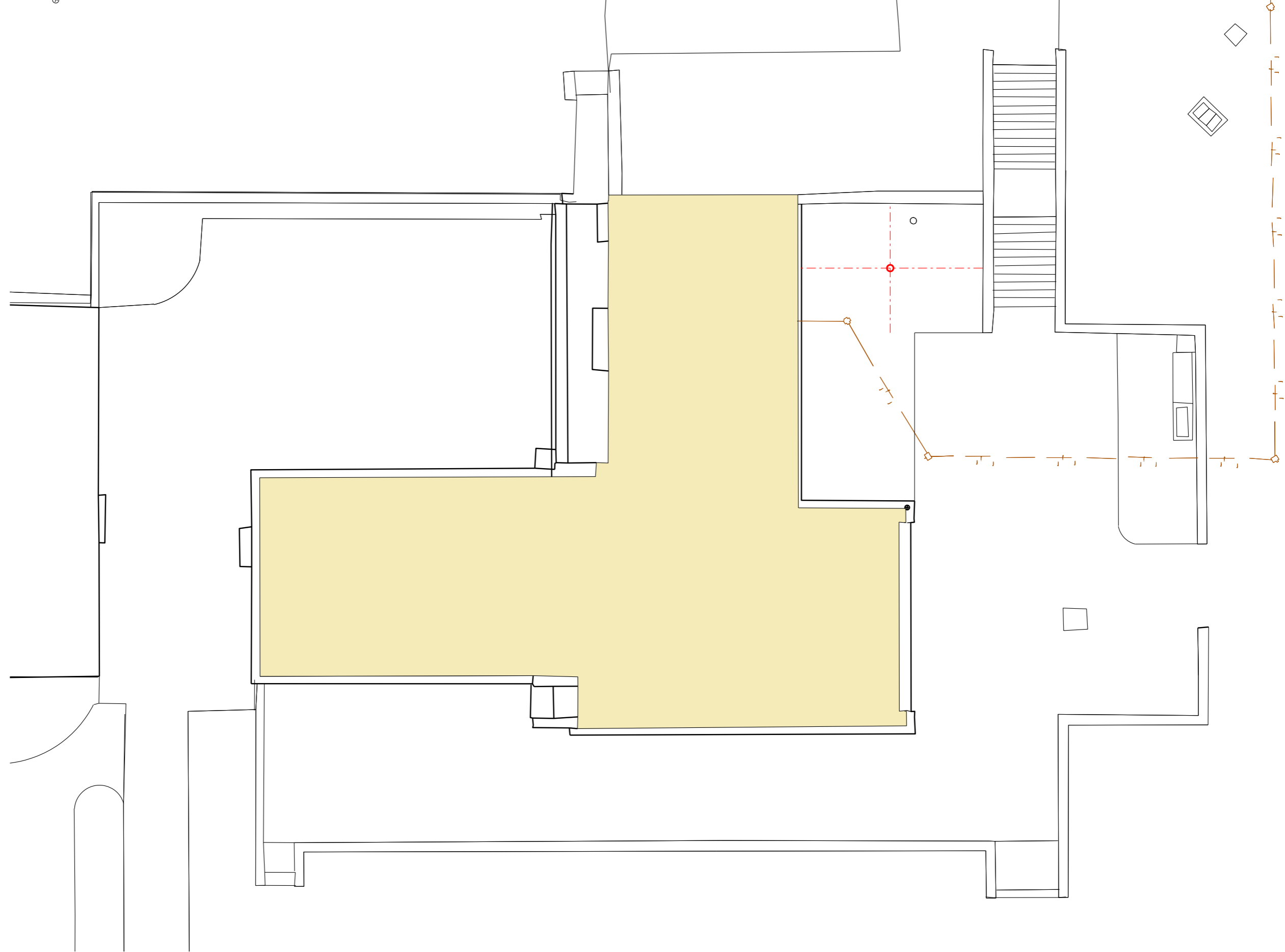

NÁVRH UMÍSTĚNÍ BYSTY ARCHITEKTA ERNSTA WIESNERAV ZAHRADĚ VILY STIASSNI V BRNĚ

AUTOR BUSTY AKAD SOCH JIŘÍ PLIEŠTIK,  
ATELIER RAW

AUTOŘI ARCHITEKTONICKÉHO ŘEŠENÍ DOC.ING.ARCH.TOMÁŠ RUSÍN A DOC.ING.ARCH.IVAN WAHLA

SPOLUPRÁCE - PROF.ING.ARCH.MOJMÍR KYSELKA  
12/2023

SITUAČNÍ PLÁN SE ZAKRESLENÍM UMÍSTĚNÍ BUSTY

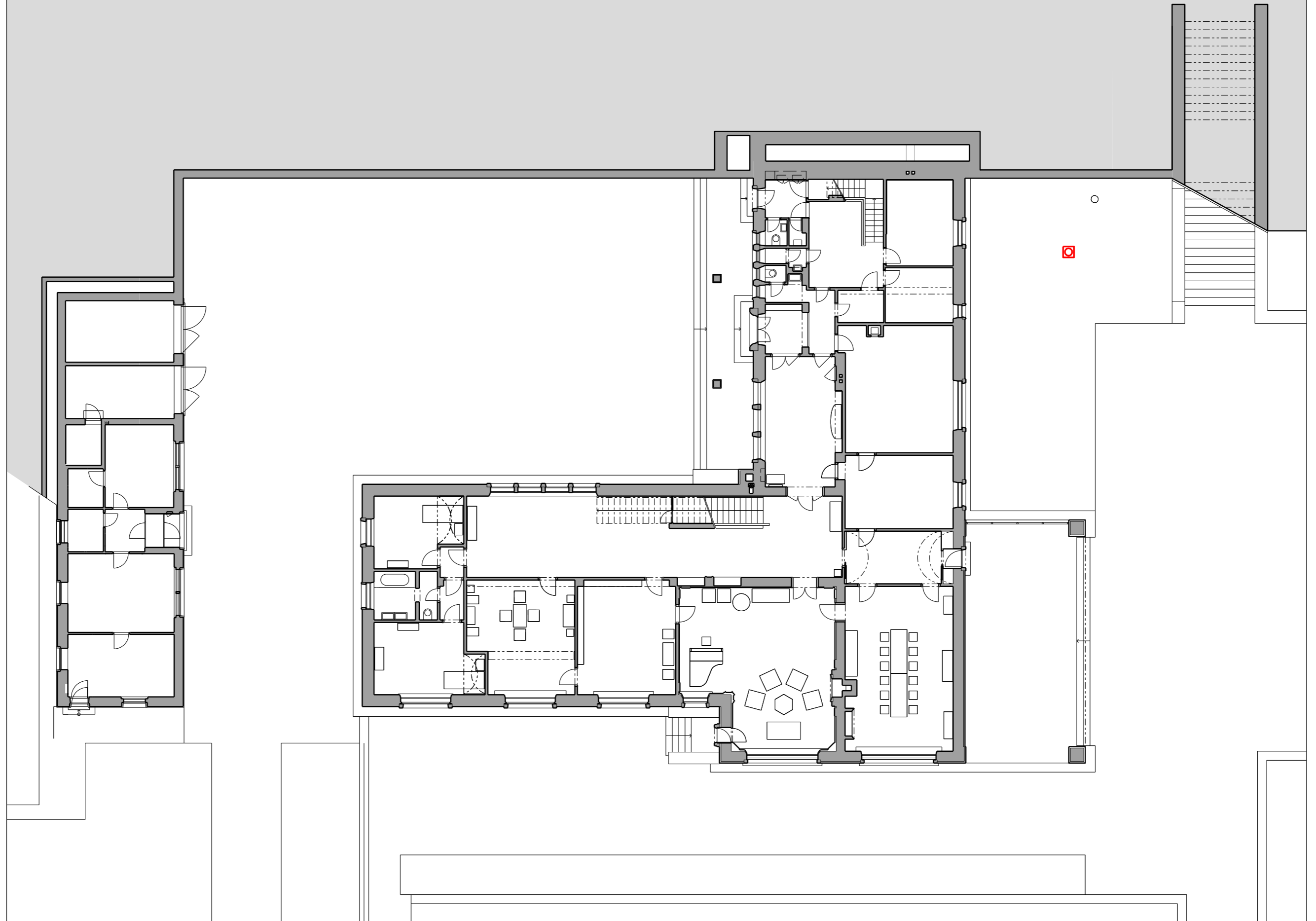

NÁVRH UMÍSTĚNÍ BYSTY ARCHITEKTA ERNSTA WIESNERAV ZAHRADĚ VILY STIASSNI V BRNĚ

AUTOR BYSTY AKAD SOCH JIŘÍ PLIEŠTIK,  
ATELIER RAW

AUTOŘI ARCHITEKTONICKÉHO ŘEŠENÍ DOC.ING.ARCH.TOMÁŠ RUSÍN A DOC.ING.ARCH.IVAN WAHLA

SPOLUPRÁCE - PROF.ING.ARCH.MOJMÍR KYSELKA  
12/2023

PŮDORYS 1.NP SE ZAKRESLENÍM UMÍSTĚNÍ BYSTY

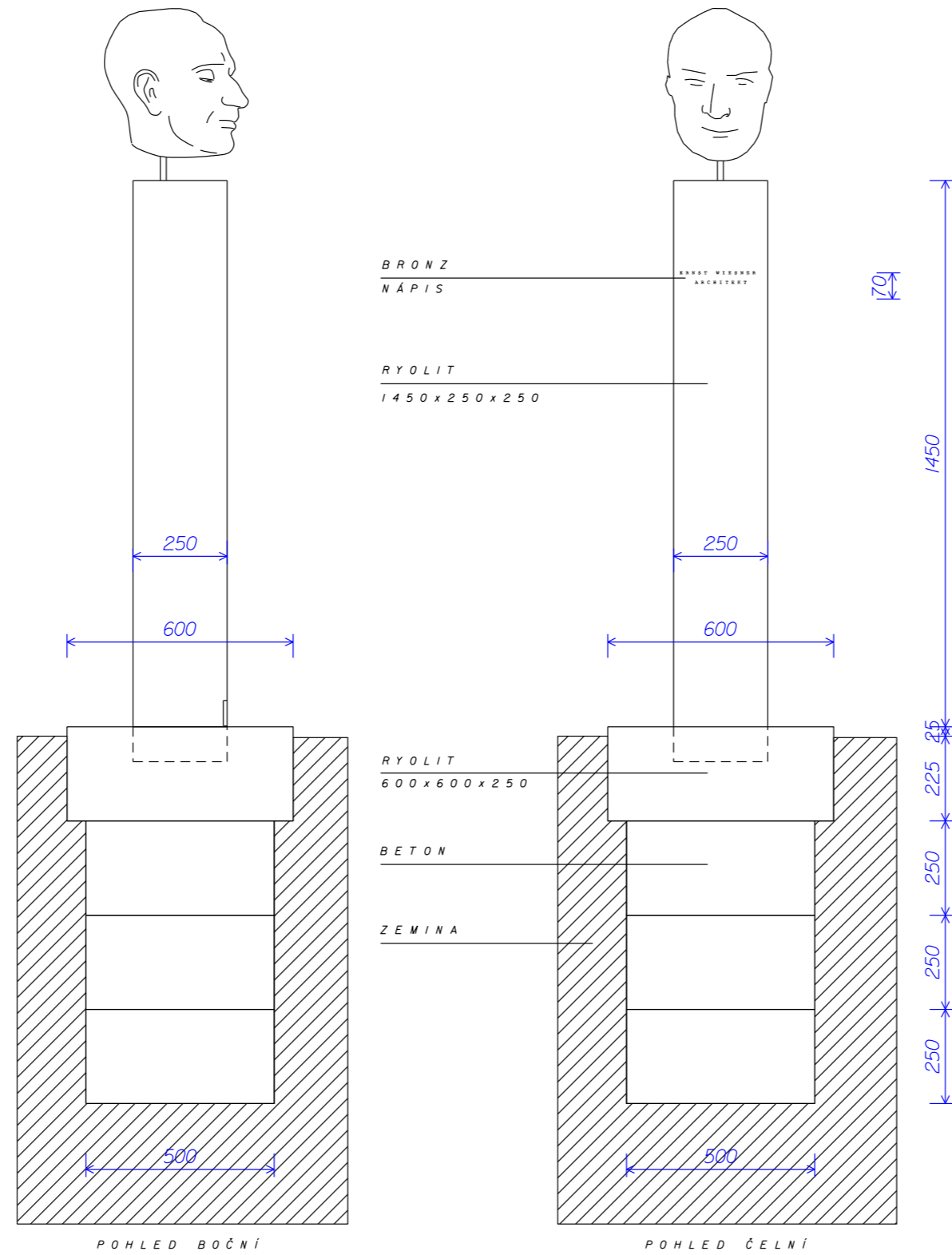

NÁVRH UMÍSTĚNÍ BYSTY ARCHITEKTA ERNSTA WIESNERAV ZAHRADĚ VILY STIASSNI V BRNĚ  
 AUTOR BUSTY AKAD SOCH JIŘÍ PLIEŠTIK,  
 ATELIER RAW  
 POHLED BOČNÍ A POHLED ČELNÍ

AUTOŘI ARCHITEKTONICKÉHO ŘEŠENÍ DOC.ING.ARCH.TOMÁŠ RUSÍN A DOC.ING.ARCH.IVAN WAHLA

SPOLUPRÁCE - PROF.ING.ARCH.MOJMÍR KYSELKA  
 12/2023





**NÁVRH UMÍSTĚNÍ BYSTY ARCHITEKTA ERNSTA WIESNERAV ZAHRADĚ VILY STIASSNI V BRNĚ**

AUTOR BYSTY AKAD SOCH JIŘÍ PLIEŠTIK,  
ATELIER RAW

AUTOŘI ARCHITEKTONICKÉHO ŘEŠENÍ DOC.ING.ARCH.TOMÁŠ RUSÍN A DOC.ING.ARCH.IVAN WAHLA

SPOLUPRÁCE - PROF.ING.ARCH.MOJMÍR KYSELKA  
12/2023

FOTOGRAFIE SE ZAKRESLENÍM UMÍSTĚNÍ BUSTY



NÁVRH UMÍSTĚNÍ BUSTY ARCHITEKTA ERNSTA WIESNERAV ZAHRADĚ VILY STIASSNI V BRNĚ

AUTOR BUSTY AKAD SOCH JIŘÍ PLIEŠTIK,  
ATELIER RAW

AUTOŘI ARCHITEKTONICKÉHO ŘEŠENÍ DOC.ING.ARCH.TOMÁŠ RUSÍN A DOC.ING.ARCH.IVAN WAHLA

SPOLUPRÁCE - PROF.ING.ARCH.MOJMÍR KYSELKA  
12/2023

FOTOGRAFIE SE ZAKRESLENÍM UMÍSTĚNÍ BUSTY